



SATELIS

ANIMATION TECHNIQUE RÉSEAU

125 cc EFI ABS/PBS

Fiche technique

Référence : 758815

CARACTÉRISTIQUES GÉNÉRALES

SPÉCIFICATIONS

Appellation constructeur : Satelis
Type mines : J2AAAA

DIMENSIONS

Longueur : 2152 mm
Largeur : 765 mm
Hauteur (sans rétroviseurs) : 1425 mm
Garde au sol : 112 mm
Empattement : 1500 mm

POIDS

Poids à vide : 160 kg

DIRECTION

Colonne de direction montée avec cône et cuvettes à billes.

CAPACITÉS ET PRÉCONISATIONS

Réservoir de carburant (dont réserve) : 13.2 l : exclusivement super sans plomb 95 ou 98.
Réservoir d'huile : *
Carter moteur : 1.25 l SAE 5W40 100% Synthetic API SL/SJ
Circuit de refroidissement : 1.4 l
Boîte relais : 0.12 l SAE 80W90
Fourche : 0.212 l par tube (ESSO UNIVIS 46 ou AGIP H LIFT 46)
Circuit de freins : DOT 4

GRAISSAGE

Lubrification sous pression, à carter humide. Pompe trochoïdale entraînée par un train de pignons à partir du vilebrequin. Clapet de décharge taré à 4 bars.
Filtre : Cartouche papier amovible.

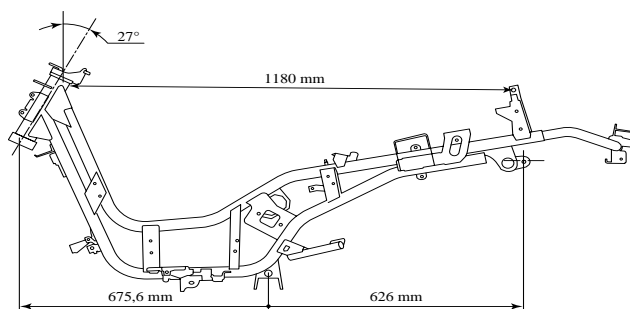

REFROIDISSEMENT

Par circulation d'eau forcée au moyen d'une pompe centrifuge, intégrée au carter moteur et entraînée par un train de pignons à partir du vilebrequin.

Circuit hermétique sous pression avec pompe, thermostat (début d'ouverture à 85°C, pleine ouverture à 100°C). Vase d'expansion et moto-ventilateur commandé par thermocontact (enclenchement à 90°C, coupure à 85°C).

MOTEUR

Monocylindre à 4 temps. Catalysé. 4 soupapes à arbre à cames en tête entraîné par chaîne.

Cylindrée : 125 cc

Alésage x course : 57 mm x 48.9 mm

Puissance maxi : 11 kW

Régime de puissance maxi : 9750 tr/mn

Régime de couple maxi : 7750 tr/mn

TRANSMISSION

À 2 poulies variables et courroie trapézoïdale. Poulie motrice à 6 galets montée sur la queue gauche du vilebrequin.

Flasque fixe de la poulie équipée d'une turbine amovible pour le refroidissement de la courroie.

Poulie réceptrice/embrayage de type centrifuge à 3 segments garnis montés en bout de l'arbre d'entrée de la boîte relais.

BOÎTE RELAIS

Par arbre et pignons. Double train de pignons.

1er train denture : Hélicoïdale.

2ème train denture : Hélicoïdale.

SUSPENSIONS

Type de suspension avant : Fourche télescopique hydraulique.

Débattement : 110 mm

Type de suspension arrière : Combiné ressort amortisseur hydraulique.

Débattement : 100 mm

FREIN PRINCIPAL

Freinage intégral à commande hydraulique avec assistance et anti-blocage sur l'avant.

Diamètre des pistons de frein :

Étrier avant : 2 pistons de 25 mm.

Étrier arrière : 1 piston de 22 mm.

Diamètre des disques et épaisseur :

Disque de frein avant : 263 mm-5 mm

Disque de frein arrière : 210-4 mm

Épaisseur mini :

Disque avant et arrière : 4.5 et 3.5 mm

Diamètre du maître cylindre : 14.3 mm

FREIN DE SECOURS

Frein à commande hydraulique avec assistance agissant sur l'étrier avant.

Diamètre des pistons de frein : 2 pistons de 25 mm

Diamètre du maître cylindre : 11 mm

MODULATEUR DE FREINAGE

Marque : FTE

Code PIN : 26

ROUES ET PNEUMATIQUES

Roues intégrales en aluminium et pneus tubeless.

	Avant	Arrière
Dimensions jantes	3.5" x 14"	3.5" x 13"
Dimensions pneus	120/70 - 14	140/60 - 13
Pressions (bar)	2	2.2
Voile maxi de roue	0.5 mm	0.5 mm
Équilibrage	Oui	*

COUPLES DE SERRAGE

MOTEUR

Culasse : 28 Nm

Fixation échappement sur culasse : 8 à 12 Nm

Carter moteur : 8 à 12 Nm

Bougie : 10 à 12 Nm

PARTIE CYCLE

Fixation moteur sur biellette : 52 à 62 Nm

Roue avant : 60 à 70 Nm

Écrou supérieur de colonne de direction : 60 à 80 Nm

Roue arrière : 100 à 120 Nm

Fixation amortisseur arrière supérieure : 43 à 50 Nm

Inférieure : 20 à 25 Nm

Étrier de frein avant : 25 à 35 Nm

Disque de frein avant : 27 à 32 Nm

Étrier de frein arrière : 25 à 35 Nm

Disque de frein arrière : 27 à 32 Nm

Roue phonique sur roue AV : 6 à 8 Nm

Capteur sur son support : 6 à 8 Nm

RÉGLAGES ET CONTRÔLES

MOTEUR

Jeu aux soupapes :

Admission : 0.10 à 0.15 mm

Échappement : 0.20 à 0.25 mm

CYLINDRE/PISTON

Jeu à la coupe des segments :

Supérieur : 0.15 à 0.35 mm

Inférieur : 0.15 à 0.30 mm

BIELLE/VILEBREQUIN

Faux rond vilebrequin : 0.07 mm

CIRCUIT D'ALIMENTATION

Pompe à carburant : Synerject - Siemens

Injecteur de carburant : Synerject - Siemens

Boîtier papillon : Bing

Vanne de ralenti : Synerject - Freudenberg

Capteur de pression et température d'air : Synerject - Siemens

Sonde lambda : NGK/NTK

Filtre à carburant : Malhe KL-145

ALLUMAGE

Calculateur d'allumage et d'injection : Synerject - Philips
 Bougie : NGK CR9EB
 Écartement de l'électrode : 0.6 à 0.7 mm
 Avance à l'allumage : Cartographique
 Bobine d'allumage : Marshall - 390
 Résistance de l'enroulement primaire : $0.63 \pm 0.03 \Omega$
 Résistance de l'enroulement secondaire : *
 Résistance du capuchon de bougie : $5 \text{ k}\Omega \pm 20 \%$
 Résistance du capteur d'allumage : $120 \Omega \pm 10 \%$

ÉLECTRICITÉ

Générateur de courant (puissance) : 360 W
 Marque : MITSUBA
 Résistance du stator : (3 fils jaunes) 0.5Ω entre les phases
 Tension de régulation batterie : $14.5 \pm 0.5 \text{ V}$
 Batterie (type et capacité) : YT12L-B - 12 V 12 Ah

DÉMARREUR

Puissance : 450 W
 Marque : MITSUBA

ÉCLAIRAGE ET FUSIBLES

	Quantité	Puissance
Phare avant (phare code)	2	12V - 55W
Feux rouge et stop	2 x 2	12V - 5W-10W
Feux clignotants	4	12V - 10W
Éclairage plaque de police	1	12V - 5W
Éclairage compteur	*	Led
Témoins du combiné	*	Led
Fusible principal	1	30A
Fusibles	6	30A.15A.10A(3) 5A
Veilleuses	2	12V - 3W

