



SATELIS

125 COMPRESSOR

ANIMATION TECHNIQUE RÉSEAU

125 cc EFI 11 kW

Fiche technique

Référence : 758820

CARACTÉRISTIQUES GÉNÉRALES

SPÉCIFICATIONS

Appellation constructeur : Satelis 125 cc compressor
Type mines : J2ABAA

DIMENSIONS

Longueur : 2152 mm
Largeur : 765 mm
Hauteur (sans rétroviseurs) : 1425 mm
Garde au sol : 112 mm
Empattement : 1500 mm

POIDS

Poids à vide : 160 kg

DIRECTION

Colonne de direction montée avec cône et cuvettes à billes.

CAPACITÉS ET PRÉCONISATIONS

Réservoir de carburant (dont réserve) : 13.2 l : exclusivement super sans plomb 95 ou 98.
Réservoir d'huile : *
Carter moteur : 1.25 l SAE 5W40 100% Synthetic API SL/SJ
Circuit de refroidissement : 1.4 l
Compresseur volumétrique : 0.03 l SAE 80W90
Boîte relais : 0.12 l SAE 80W90
Fourche : 0.212 l par tube (ESSO UNIVIS 46 ou AGIP H LIFT 46)
Circuit de freins : DOT 4

GRAISSAGE

Lubrification sous pression, à carter humide. Pompe trochoïdale entraînée par un train de pignons à partir du vilebrequin. Clapet de décharge taré à 4 bars.
Filtre : Cartouche papier amovible.

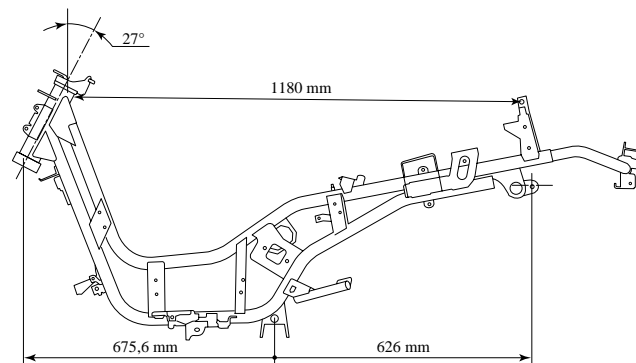

REFROIDISSEMENT

Par circulation d'eau forcée au moyen d'une pompe centrifuge, intégrée au carter moteur et entraînée par un train de pignons à partir du vilebrequin.

Circuit hermétique sous pression avec pompe, thermostat (début d'ouverture à 85°C, pleine ouverture à 100°C). Vase d'expansion et moto-ventilateur commandé par thermocontact (enclenchement à 90°C, coupure à 85°C).

MOTEUR

Monocylindre à 4 temps. Catalysé. 2 soupapes à arbre à cames en tête entraîné par chaîne. Suralimenté par un compresseur volumétrique avec échangeur air/air.

Cylindrée : 125 cc
Alésage x course : 57 mm x 48.9 mm
Puissance maxi : 11 kW
Régime de puissance maxi : 8000 tr/mn
Régime de couple maxi : 6000 tr/mn

COMPRESSEUR

Compresseur volumétrique entraîné par courroie et poulies à partir du vilebrequin (rapport : 1).
Pression de suralimentation : 0.7 bar.
Clapet de sécurité : 2 bars.

TRANSMISSION

À 2 poulies variables et courroie trapézoïdale. Poulie motrice à 6 galets montée sur la queue gauche du vilebrequin. Flasque fixe de la poulie équipée d'une turbine amovible pour le refroidissement de la courroie.
Poulie réceptrice/embrayage de type centrifuge à 3 segments garnis montés en bout de l'arbre d'entrée de la boîte relais.

BOÎTE RELAIS

Par arbre et pignons. Double train de pignons.
1er train denture : Hélicoïdale.
2ème train denture : Hélicoïdale.

SUSPENSIONS

Type de suspension avant : Fourche télescopique hydraulique.
Débattement : 110 mm
Type de suspension arrière : Combiné ressort amortisseur hydraulique.
Débattement : 100 mm

FREIN AVANT

Type simple disque, commande hydraulique.
Diamètre du piston de frein : 25 mm x2
Diamètre et épaisseur du disque : 263 mm-5 mm
Épaisseur mini : 4.5 mm
Diamètre du maître cylindre : 11 mm

FREIN ARRIÈRE

Type simple disque, commande hydraulique.
Diamètre du piston de frein : 32 mm
Diamètre et épaisseur du disque : 210-4 mm
Épaisseur mini : 3.5 mm
Diamètre du maître cylindre : 12 mm

ROUES ET PNEUMATIQUES

Roues intégrales en aluminium et pneus tubeless.

	Avant	Arrière
Dimensions jantes	3.5" x 14"	3.5" x 13"
Dimensions pneus	120/70 - 14	140/60 - 13
Pressions (bar)	2	2.2
Voile maxi de roue	0.5 mm	0.5 mm
Équilibrage	Oui	*

COUPLES DE SERRAGE

MOTEUR

Culasse : 28 Nm
Fixation échappement sur culasse : 8 à 12 Nm
Carter moteur : 8 à 12 Nm
Bougie : 10 à 12 Nm
Compresseur volumétrique : 10 Nm

PARTIE CYCLE

Fixation moteur sur biellette : 52 à 62 Nm
Roue avant : 60 à 70 Nm
Écrou supérieur de colonne de direction : 60 à 80 Nm
Roue arrière : 100 à 120 Nm
Fixation amortisseur arrière supérieure : 43 à 50 Nm
Inférieure : 20 à 25 Nm
Étrier de frein avant : 19 à 28 Nm
Disque de frein avant : 27 à 32 Nm
Étrier de frein arrière : 25 à 35 Nm
Disque de frein arrière : 27 à 32 Nm

RÉGLAGES ET CONTRÔLES

MOTEUR

Jeu aux soupapes :
Admission : 0.10 à 0.15 mm
Échappement : 0.20 à 0.25 mm

CYLINDRE/PISTON

Jeu à la coupe des segments :
Supérieur : 0.15 à 0.35 mm
Inférieur : 0.15 à 0.30 mm

BIELLE/VILEBREQUIN

Faux rond vilebrequin : 0.07 mm

CIRCUIT D'ALIMENTATION

Pompe à carburant : Synerject Siemens
Injecteur de carburant : Synerject Siemens
Boîtier papillon : Bing
Vanne de ralenti : Synerject Freudenberg
Capteur de pression d'air : Synerject Freudenberg
Capteur de température d'air admission : Synerject Siemens
Vanne de régulation de pression de compresseur : VDO-Siemens
Sonde lambda : NGK/NTK
Filtre à carburant : Malhe KL-145
Compresseur volumétrique : Bosch

ALLUMAGE

Calculateur d'allumage et d'injection : Synerject - Philips
 Bougie : NGK CR9EB
 Écartement de l'électrode : 0.6 à 0.7 mm
 Avance à l'allumage : Cartographique
 Bobine d'allumage : Marshall - 390
 Résistance de l'enroulement primaire : $0.63 \pm 0.03 \Omega$
 Résistance de l'enroulement secondaire : *
 Résistance du capuchon de bougie : $5 \text{ k}\Omega \pm 20 \%$
 Résistance du capteur d'allumage : $120 \Omega \pm 10 \%$

ÉLECTRICITÉ

Générateur de courant (puissance) : 360 W
 Marque : MITSUBA
 Résistance du stator : (3 fils jaunes) 0.5Ω entre les phases
 Tension de régulation batterie : $14.5 \pm 0.5 \text{ V}$
 Batterie (type et capacité) : YT12L-B - 12 V 12 Ah

DÉMARREUR

Puissance : 450 W
 Marque : MITSUBA

ÉCLAIRAGE ET FUSIBLES

	Quantité	Puissance
Phare avant (phare code)	2	12V - 55W
Feux rouge et stop	2 x 2	12V - 5W-10W
Feux clignotants	4	12V - 10W
Éclairage plaque de police	1	12V - 5W
Éclairage compteur	*	Led
Témoins du combiné	*	Led
Fusible principal	1	30A
Fusibles	5	15A.10A(3). 5A
Veilleuses	2	12V - 3W

