



SATELIS

ANIMATION TECHNIQUE RÉSEAU

400cc MIU ABS/PBS2

Fiche technique

Référence : 759988

CARACTÉRISTIQUES GÉNÉRALES

SPÉCIFICATIONS

Appellation constructeur : Satelis
Type mines : J2AEAA

DIMENSIONS

Longueur : 2168 mm
Largeur : 769 mm
Hauteur (sans rétroviseurs) : 1140 mm
Garde au sol : 174 mm
Empattement : 1534 mm

POIDS

Poids à vide : 220 kg

DIRECTION

Colonne de direction montée avec cône et cuvettes à billes.

CAPACITÉS ET PRÉCONISATIONS

Réservoir de carburant (dont réserve) : 13.2 l : exclusivement super sans plomb 95 ou 98.
Réservoir d'huile : *
Carter moteur : 1.7 l SAE 5W40 > API SJ
Circuit de refroidissement : 1.4 l
Boîte relais : 0.25 l SAE 80W90 API GL4
Fourche : 0.212 l par tube (ESSO UNIVIS 46 ou AGIP H LIFT 46)
Circuit de freins : DOT 4

GRAISSAGE

Lubrification sous pression, à carter humide. Pompe trochoïdale entraînée par chaîne depuis le vilebrequin.
Filtre : Cartouche.

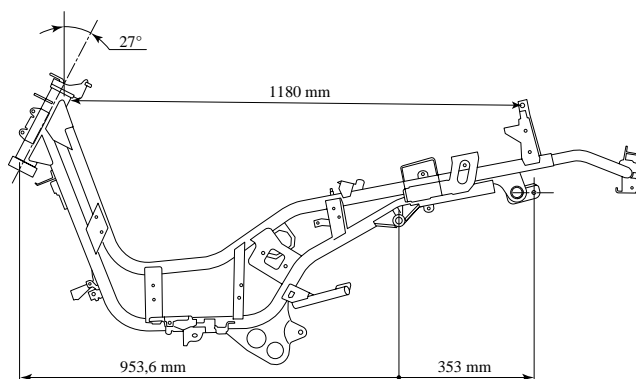

REFROIDISSEMENT

Par circulation d'eau forcée au moyen d'une pompe centrifuge entraînée par le vilebrequin.
Circuit hermétique sous pression avec pompe, thermostat (début d'ouverture à 85°C, pleine ouverture à 93°C). Vase d'expansion. Moto-ventilateur commandé par le calculateur.

MOTEUR

Monocylindre à 4 temps. Catalysé. 4 soupapes à arbre à cames en tête entraîné par chaîne.
Cylindrée : 389.9 cc
Alésage x course : 85.8 mm x 69 mm
Puissance maxi : 24 kW
Régime de puissance maxi : 7500 tr/mn
Régime de couple maxi : 5500 tr/mn

TRANSMISSION

À 2 poulies variables et courroie trapézoïdale. Poulie motrice à 6 galets montée sur la queue gauche du vilebrequin. Flasque fixe de la poulie équipée d'ailettes pour le refroidissement de la courroie.
Poulie réceptrice/embrayage de type centrifuge à 3 segments garnis montés en bout de l'arbre d'entrée de la boîte relais.

BOÎTE RELAIS

Par arbre et pignons. Double train de pignons.
1er train denture : Hélicoïdale.
2ème train denture : Hélicoïdale.

SUSPENSIONS

Type de suspension avant : Fourche télescopique hydraulique.
Débattement : 110 mm
Type de suspension arrière : Combiné ressort amortisseur hydraulique.
Débattement : 90 mm

FREIN PRINCIPAL

Freinage intégral à commande hydraulique avec assistance et anti-blocage sur l'avant.
Étrier avant : 2 pistons de 25 mm
Étrier arrière : 2 pistons de 22 mm
Diamètre des disques et épaisseur :
Disque de frein avant : 263 mm-5 mm
Disque de frein arrière : 240 mm-5.8 mm
Épaisseur mini :
Disque avant et arrière : 4.5 et 5.3 mm
Diamètre du maître cylindre : 12.7 mm

FREIN AVANT

Frein à commande hydraulique avec assistance et antiblocage agissant sur l'étrier avant.
Diamètre du piston de frein : 2 pistons de 25 mm
Diamètre du maître cylindre : 12.7 mm

MODULATEUR DE FREINAGE

Marque : FTE
Code : 35

ROUES ET PNEUMATIQUES

Roues intégrales en aluminium et pneus tubeless.

	Avant	Arrière
Dimensions jantes	3.5" x 14"	4.5" x 14"
Dimensions pneus	120/70 - 14	150/70 - 14
Pressions (bar)	2.2	2.4
Voile maxi de roue	0.5 mm	0.5 mm
Équilibrage	Oui	*

COUPLES DE SERRAGE

MOTEUR

Culasse : 1er serrage à 7 Nm
2ème serrage angulaire à 90°
3ème serrage angulaire à 90°
Fixation échappement sur culasse : 13 à 15 Nm
Carter moteur : 11 à 13 Nm
Bougie : 12 à 13 Nm

PARTIE CYCLE

Fixation moteur sur biellette : 70 à 90 Nm
Roue avant : 60 à 70 Nm
Écrou supérieur de colonne de direction : 60 à 80 Nm
Roue arrière : 19 à 28 Nm
Fixation amortisseur arrière supérieure : 43 à 50 Nm
Inférieure : 43 à 50 Nm
Étrier de frein avant : 19 à 28 Nm
Disque de frein avant : 27 à 32 Nm
Étrier de frein arrière : 19 à 28 Nm
Disque de frein arrière : 27 à 32 Nm

RÉGLAGES ET CONTRÔLES

MOTEUR

Jeu aux soupapes :
Admission : 0.15 mm
Échappement : 0.15 mm

CYLINDRE/PISTON

Jeu à la coupe des segments :
Supérieur : 0.15 à 0.50 mm
Milieu : 0.25 à 0.65 mm
Inférieur : 0.25 à 0.65 mm

BIELLE/VILEBREQUIN

Faux rond vilebrequin :
0.10 mm du côté de la transmission
0.10 mm du côté du volant magnétique

CIRCUIT D'ALIMENTATION

Pompe à carburant : Piaggio
Capteur de température moteur : Piaggio. Double fonction.
Filtre à carburant : Intégré à la pompe à carburant
Sonde lambda : Bosch.
Injecteur de carburant : Piaggio. Orange.

ALLUMAGE

Calculateur d'allumage et d'injection : MIU Magneti Marelli
 Bougie : NGK CR7EKB
 Écartement de l'électrode : 0.7 à 0.8 mm
 Avance à l'allumage : Cartographique
 Bobine d'allumage : *
 Résistance de l'enroulement primaire : $0.63 \pm 0.03 \Omega$
 Résistance de l'enroulement secondaire : $3 \text{ k}\Omega \pm 20 \%$
 Résistance du capuchon de bougie : $5 \text{ k}\Omega \pm 20 \%$
 Résistance du capteur d'allumage : $120 \Omega \pm 10 \%$

ÉLECTRICITÉ

Générateur de courant (puissance) : 350 W
 Marque : MITSUBA
 Résistance du stator : (3 fils jaunes) 0.2 à 1 Ω entre les phases
 Tension de régulation batterie : $14.5 \pm 0.5 \text{ V}$
 Batterie (type et capacité) : 12 V 12 Ah

DÉMARREUR

Puissance : 900 W
 Marque : MITSUBA

ÉCLAIRAGE ET FUSIBLES

	Quantité	Puissance
Phare avant (phare code)	2	12V - 55W
Feux rouge et stop	2 x 2	12V - 5W-10W
Feux clignotants	4	12V - 10W
Éclairage plaque de police	1	12V - 5W
Éclairage compteur	*	Led
Témoins du combiné	*	Led
Fusible principal	1	30A
Fusible de signalisation	6	30A.15A(3). 10A.7.5A
Veilleuses	2	12V - 3W

