

STRUCTURE DU VARIATEUR OU POULIE MOTRICE

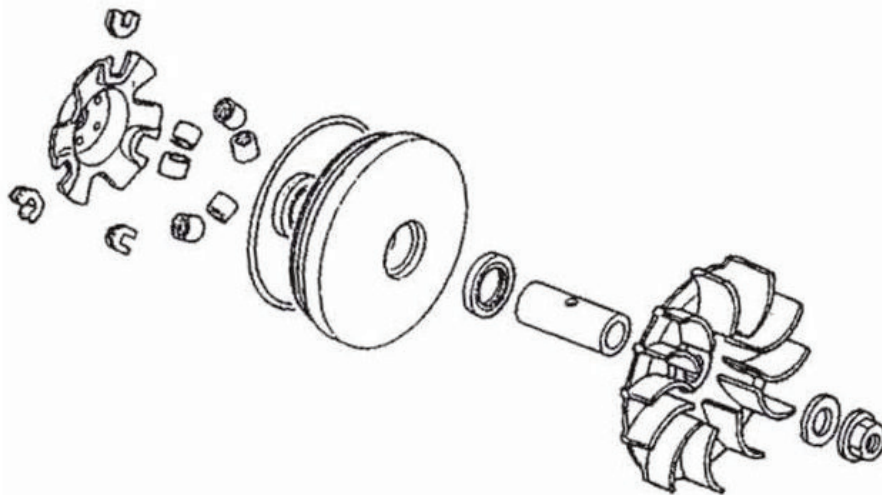

fonctionnement DU VARIATEUR AVEC LA COURROIE

quand la vitesse de rotation augmente (régime moteur) les rouleaux s'écartent et poussent la joue mobile, ce qui augmente le diamètre de la poulie et repousse la courroie sur l'extérieur

joue mobile

joue fixe

galets ou rouleaux

courroie

www.scotcherin.ois.fr
www.scotcherin.ois.fr

COMPOSITION DE L'EMBRAYAGE CENTRIFUGE A SEC DE LA POULIE RÉCEPTRICE

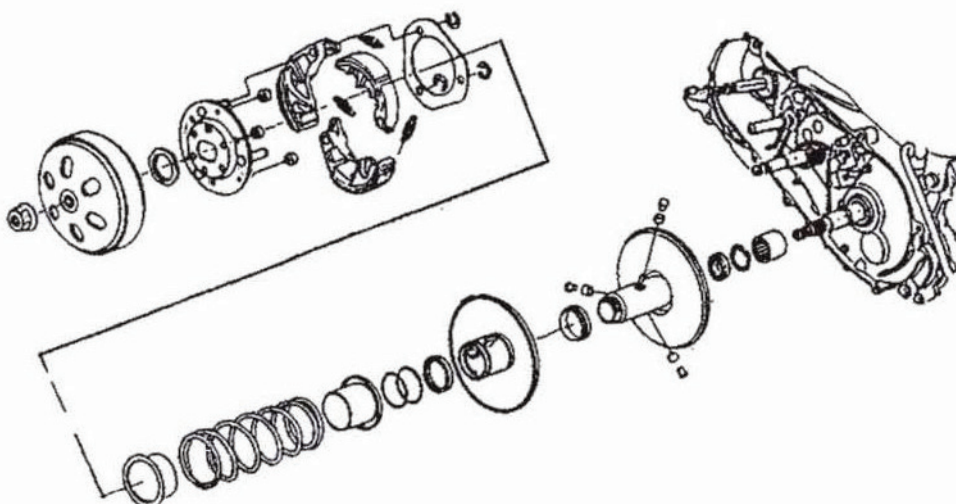

LE VARIATEUR

ENLEVER LE VARIATEUR

joue fixe

enlevez le tuyau d'amenée d'air du carter de l'embrayage
enlevez le kick
enlevez le carter d'embrayage son joint et ses guides
bloquez le variateur avec la clef spéciale ou achetez une clef à choc électrique d'entrée de gamme, elle sera plus pratique
enlevez la joue fixe

clef spéciale

enlevez la courroie



joue mobile

courroie

axe joue fixe

joue mobile

enlevez la joue mobile

rampe

enlevez la rampe

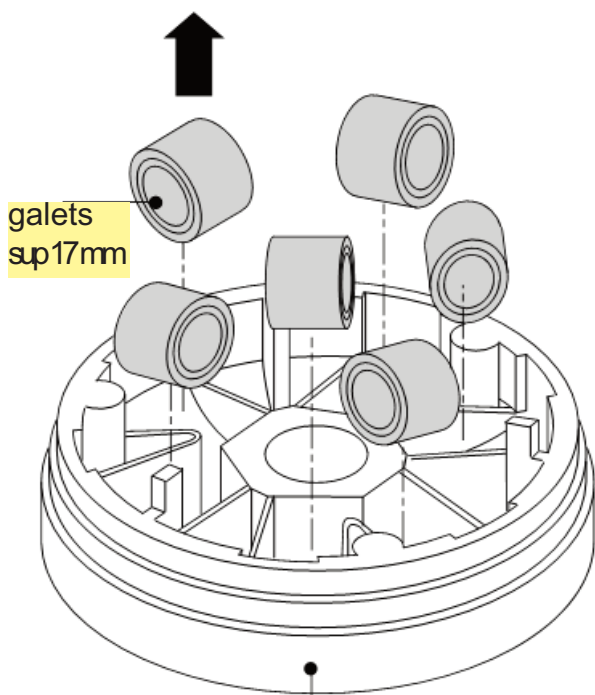

INSPECTION DES GALETS

inspectez pour tout dommages et usures (origine 17.4 mm)
mesurez le diamètre externe
celui ci varie selon les modèles ! ainsi que le poids

pas moins de

17 mm

50 cc

12.4 mm

variateur 115 a 125



mesure du diamètre interne de la joue mobile (passage de l'axe ou canon)

origine 24.011

pas plus de	24.06 mm	50 cc	34.06 mm
--------------------	-----------------	--------------	-----------------

attention, vérifiez aussi la présence de dégâts à la surface interne et prenez la mesure en haut et en bas, si la variation est trop importante changez le variateur



inspectez si le canon ou axe est abîmé ou usé

mesurez son diamètre externe

origine 23.96

pas moins de	23.94 mm	50 cc	33.94 mm
---------------------	-----------------	--------------	-----------------

INSTALLATION DU VARIATEUR



appliquez de la graisse sur les parties mobiles mais surtout sans excès ! elle serait projetée à l'extérieur
mettez les galets en place



installez la rampe



mettez le canon en place

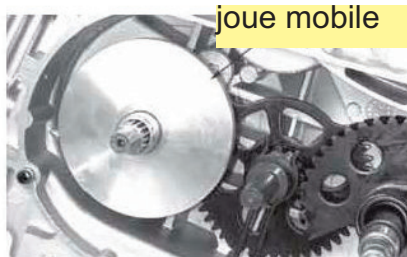

installez l'ensemble sur le vilebrequin, attention, maintenez toujours la rampe poussée contre la joue mobile, sinon les galets tomberaient en bas et vous devrez tout redémonter car le variateur serait bloqué en position vitesse

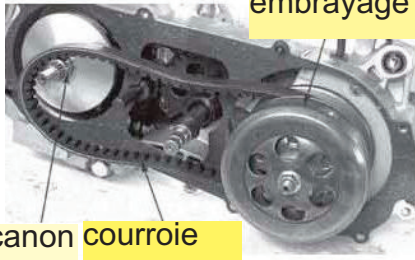

cloche d'embrayage

canon courroie

écartez les mâchoires de la poulie d'embrayage et poussez la courroie au fond
mettez l'autre côté de la courroie autour du canon
mettez la joue fixe, la rondelle et l'écrou de maintien

maintenez la joue fixe avec la clef spéciale et serrez, ou faite la même chose avec un clef à choc

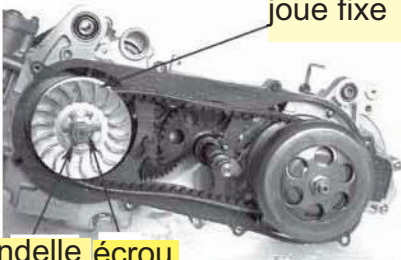

joue fixe

rondelle écrou

SURTOUT PAS DE GRAISSE SUR LA COURROIE OU SUR LE VARIATEUR !