

VIDANGE - REMPLISSAGE : BOÎTE DE VITESSES ML6C*ML6C***1. Outillage**

outil	Référence	Désignation
<p data-bbox="159 491 245 527">[0344]</p>  <p data-bbox="120 869 282 890">Figure : E5AI00BT</p>	[0344]	Cylindre de remplissage boîte de vitesses mécanique

NOTA : La boîte de vitesses est lubrifiée "à vie" et n'a pas de bouchon de mise à niveau : Effectuer un contrôle visuel d'étanchéité : chaque périodicité d'entretien.

ATTENTION : Nécessité de vidanger la boîte de vitesses et de remettre la quantité exacte d'huile en cas de fuite externe ou après réparation.

2. Vidange

Déposer la protection sous moteur .

Déposer : Le berceau.

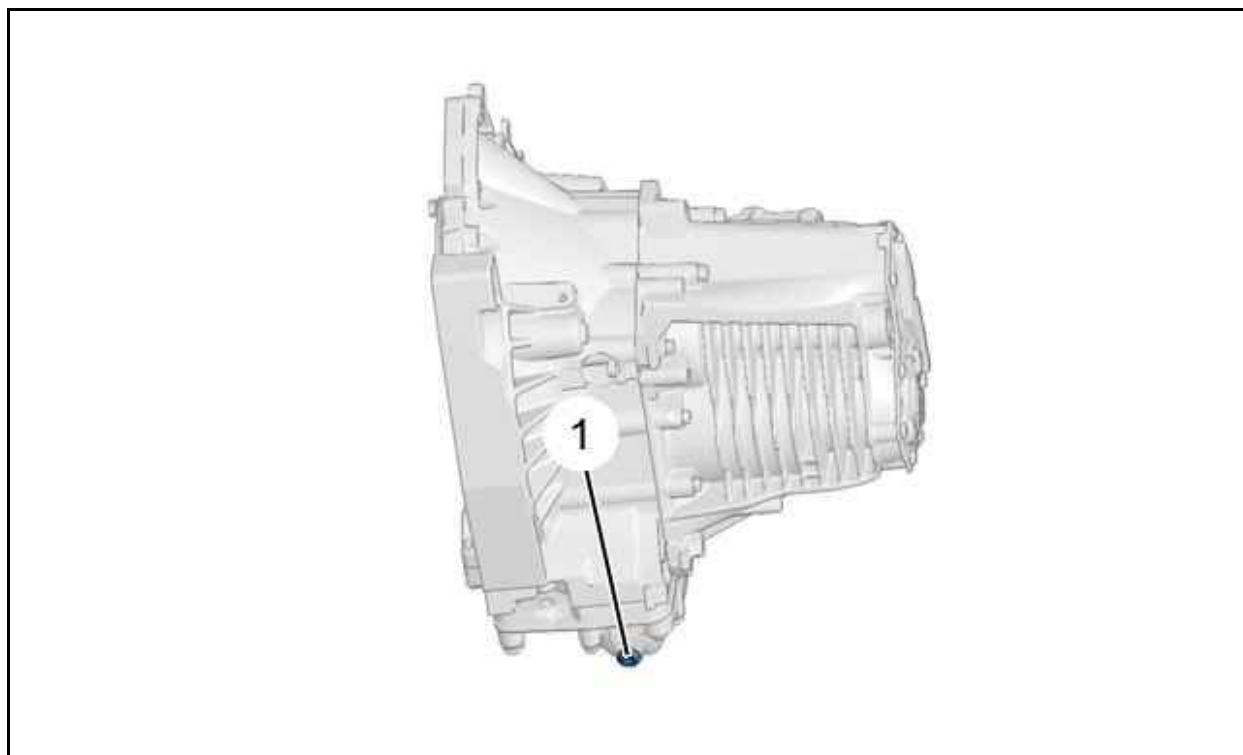

Figure : B2CP4ACD

Déposer le bouchon de vidange (1).

3. Remplissage

Reposer le bouchon de vidange (1).

Serrer le bouchon à 3,3 m.daN.

Reposer le berceau.

Déposer le boîtier du filtre à air (si nécessaire).

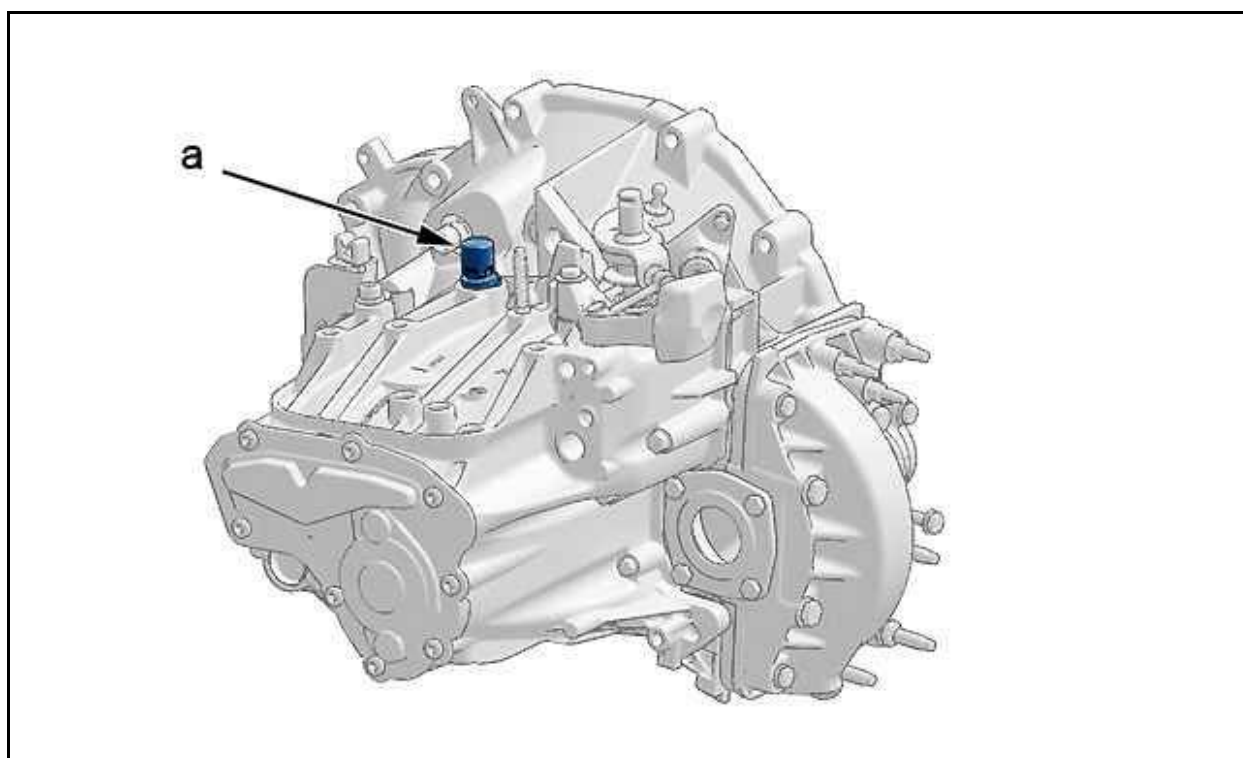

Figure : B2CP46HD

Remplir la boîte de vitesses par l'orifice de mise à l'air libre (en "a") ; À l'aide de l'outil [0344].
Reposer le boîtier du filtre à air (si nécessaire).

Quantité d'huile à remettre après vidange	
Motorisations	DW
Carter de boîte de vitesses avec ailettes	1.9 l
Carter de boîte de vitesses sans ailettes	2.6 l

Quantité d'huile à remettre après révision	
Motorisations	DW
Carter de boîte de vitesses avec ailettes	2.2 l
Carter de boîte de vitesses sans ailettes	2.9 l

Type d'huile : ESSO 75W80 EZL 848 ou TOTAL 75W80 H6965.